

Die E-Commerce-Verkaufsmaschine

Den digitalen Vertrieb durch strategisches Präzisions-SEO dominieren.

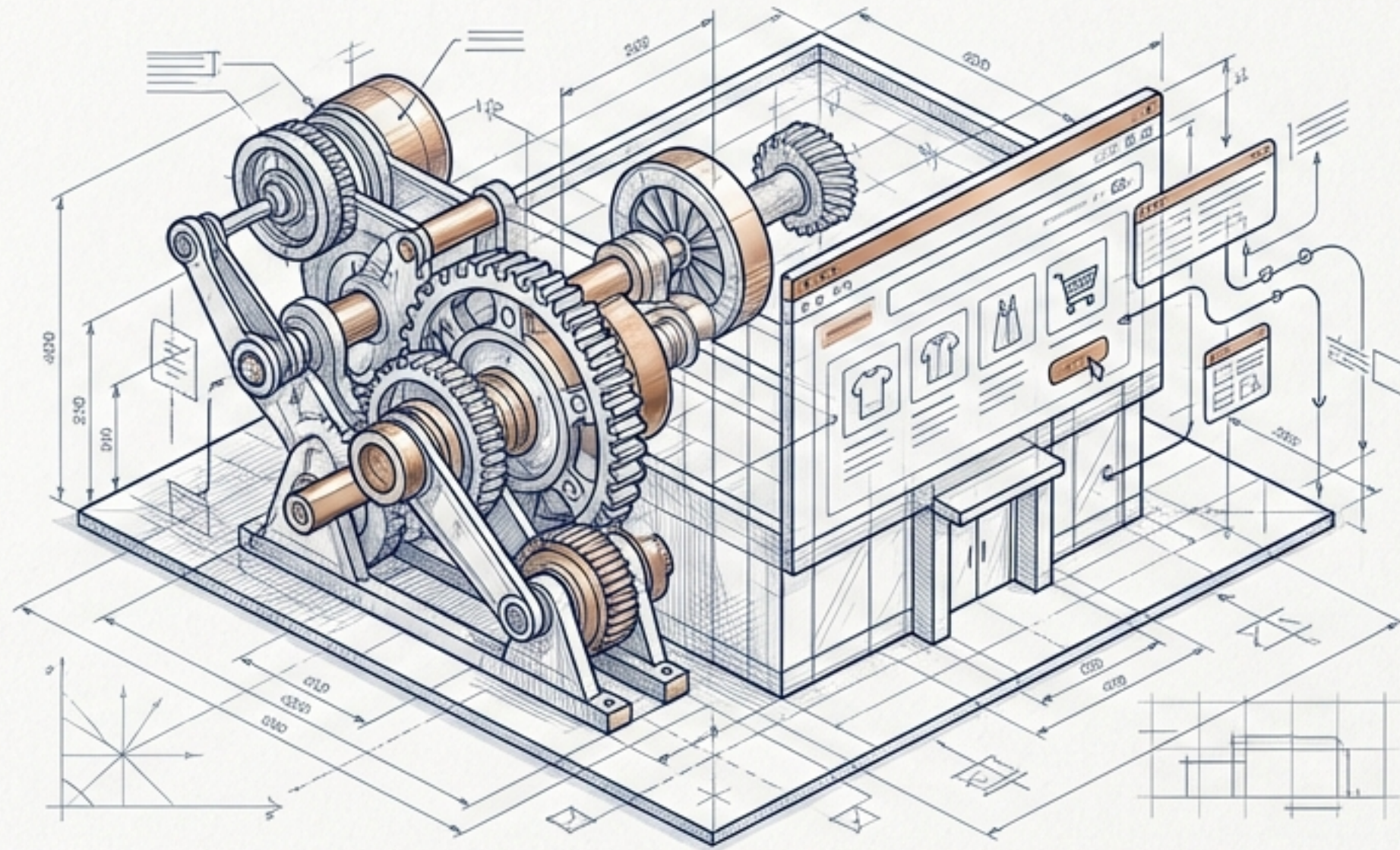

17 JAHRE TRADE CONSULTING EXPERTISE | DEUTSCHSEO MASTERCLASS

Der Paradigmenwechsel im Suchmaschinenmarketing

In einem hochkompetitiven Markt gewinnt nicht das größte Budget, sondern die präziseste Strategie.

Informations-SEO		E-Commerce-SEO
Klicks & Traffic generieren.	Primäres Ziel	Messbaren Umsatz & Konversionen erzielen.
Rankings & Seitenaufrufe.	Erfolgsmetriken	Customer Acquisition Cost (CAC) & ROI.
Wissensdurst stillen (Recherche).	Nutzer-Psychologie	Kaufvertrauen aufbauen (Transaktion).
Isolierte Long-Tail-Fragen.	Keyword-Fokus	Transaktionale Short- & Mid-Tail Kaufintentionen.

Die Anatomie der Verkaufsmaschine

“Ein Online-Shop ist eine komplexe Verkaufsmaschine, die auf technischer Exzellenz und psychologischem Vertrauen basiert.”

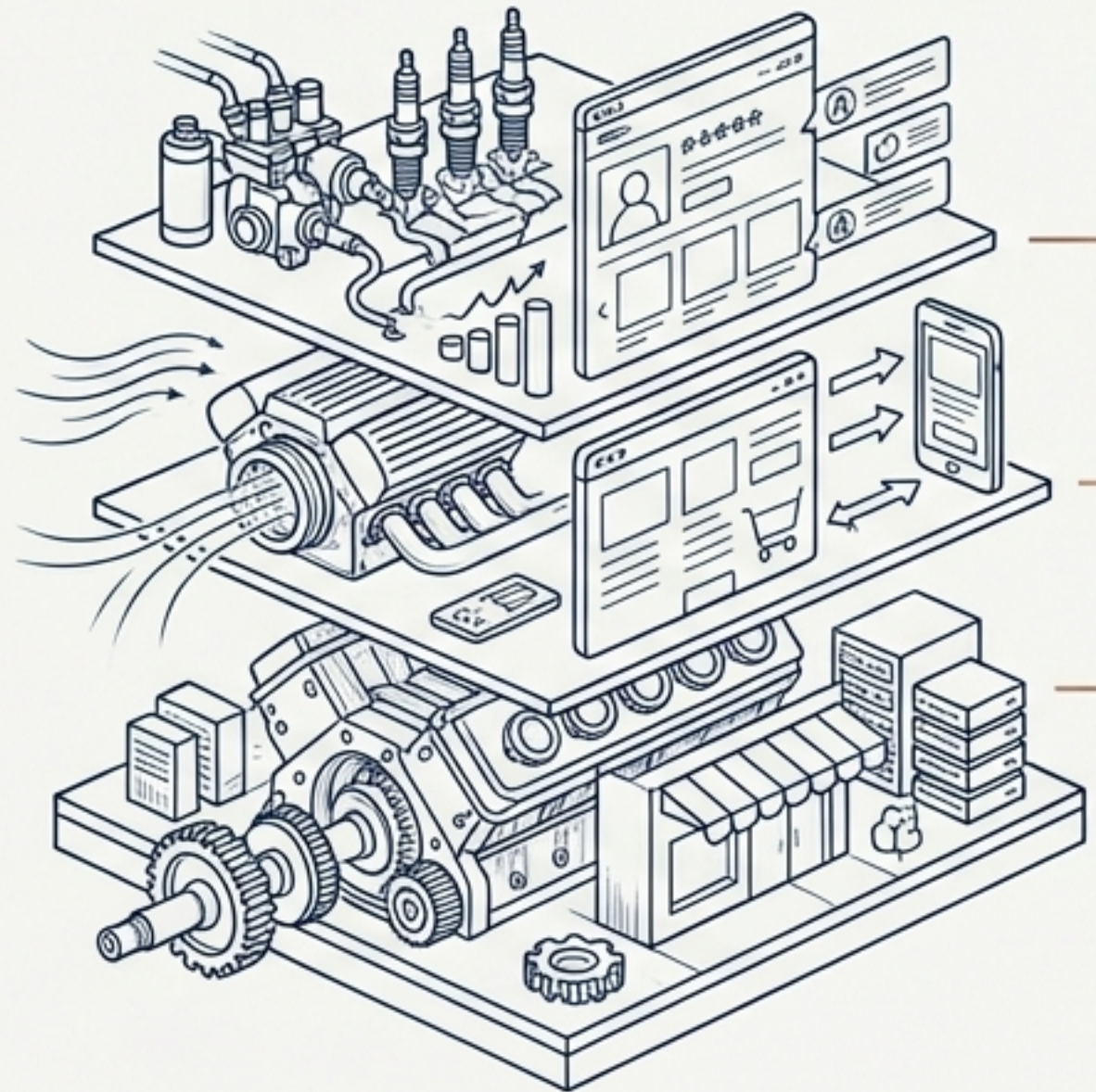

3. Der Treibstoff (Zündung)

Produkt-Reviews & User-Generated Content.
(Organisches Long-Tail-Wachstum & Social Proof).

2. Die Instrumente (Aerodynamik)

User Experience (UX) & Conversion-Signale.
(Page Speed, Mobile First, Strukturierte Daten).

1. Das Kraftzentrum (Motor)

Kategorieseiten-Optimierung & Link-Architektur.
(Die SEO-Macht für Short- und Mid-Tail Keywords).

Das Kraftzentrum: Die Macht der Kategorienseiten

Ein häufiger Fehler ist die Konzentration auf Einzelprodukte. Sucht ein Kunde nach 'Motorradhelmen', verlangt er Auswahl, kein isoliertes Produkt.

Das Kategorie-Gravitations-Modell

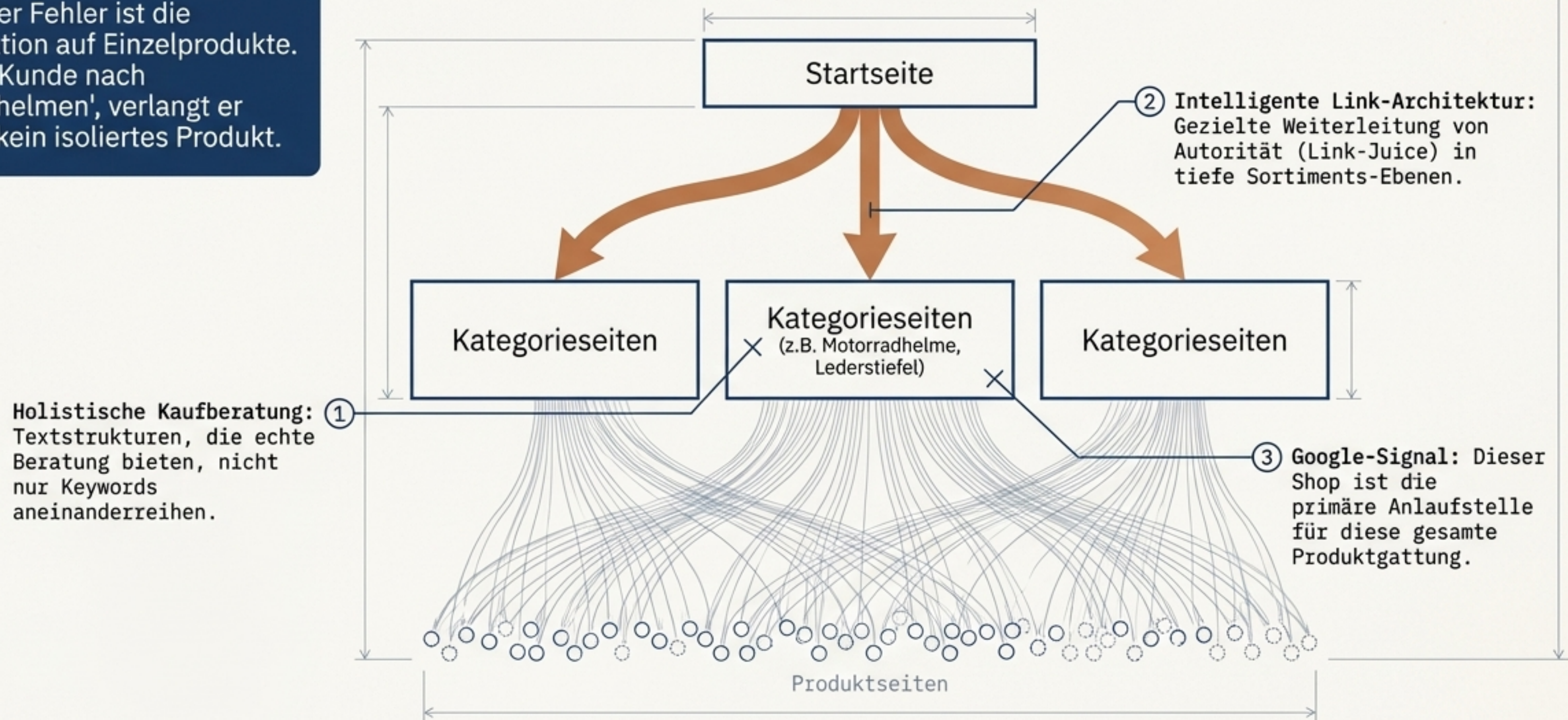

Das Interface: UX als harter Ranking-Faktor

Google bewertet Shops massiv nach Nutzersignalen. Langsame Ladezeiten oder komplizierte Checkouts bedeuten mangelnde Relevanz.



Page Speed

Jede Millisekunde zählt. Ein schneller Shop senkt die Bounce Rate, konvertiert besser und rankt höher.

High-Speed Architektur

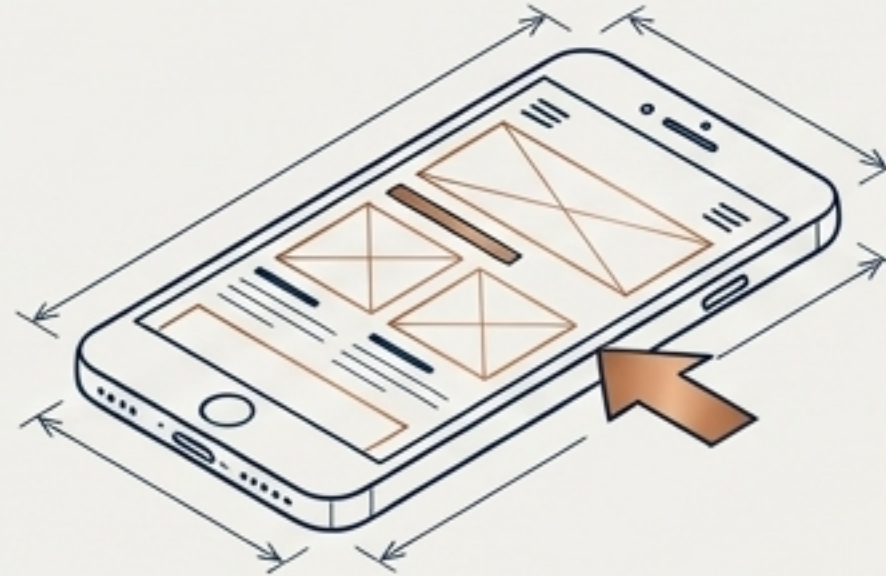

Mobile Usability

Das Design muss kompromisslos "Mobile First" sein. Es ist in Deutschland absolut alternativlos.

>70 % der Käufe werden mobil eingeleitet

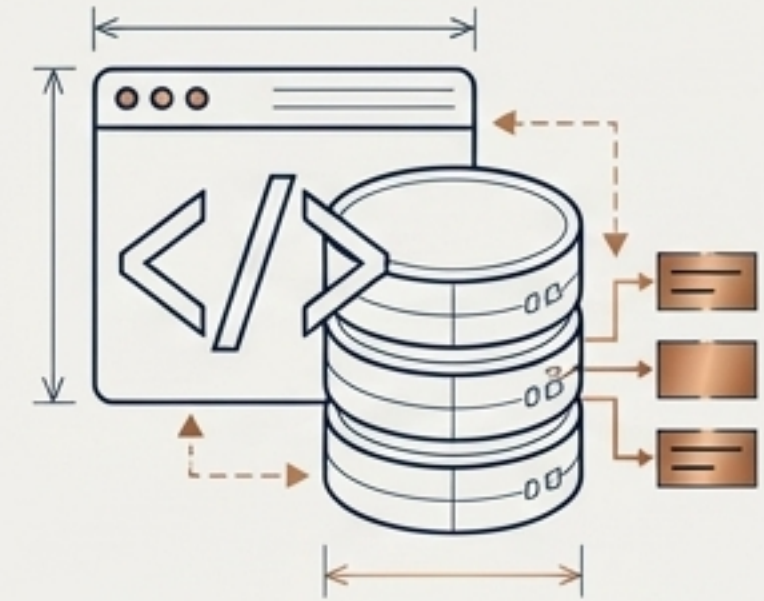

Strukturierte Daten

Implementierung von Schema.org-Markups direkt in den Quellcode für maximale Sichtbarkeit.

Generierung von Rich Snippets

Die Anatomie des Rich Snippets



Fazit: Technische Exzellenz im Quellcode führt zu signifikant höheren Klickraten (CTR), ohne die Position selbst verändern zu müssen.

Der Treibstoff: Das Bewertungs-Schwungrad

Echte Nutzerbewertungen sind das stärkste Vertrauenssignal – und ein automatischer SEO-Content-Generator.

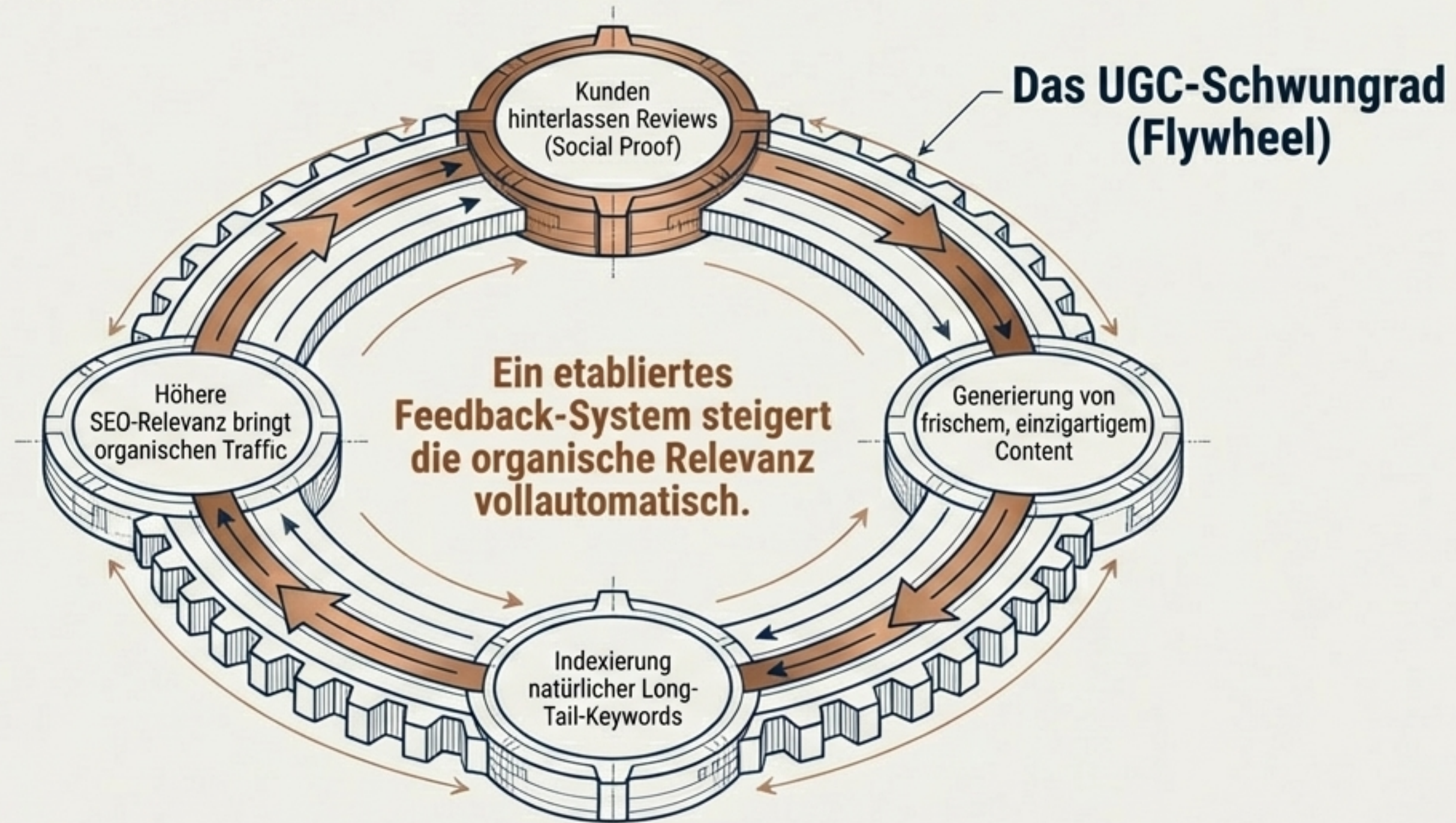

Skalierung beginnt im Kopf

E-Commerce SEO ist kein kurzfristiger Marketing-Kostenpunkt. Es ist der Aufbau eines skalierbaren Unternehmenswerts.

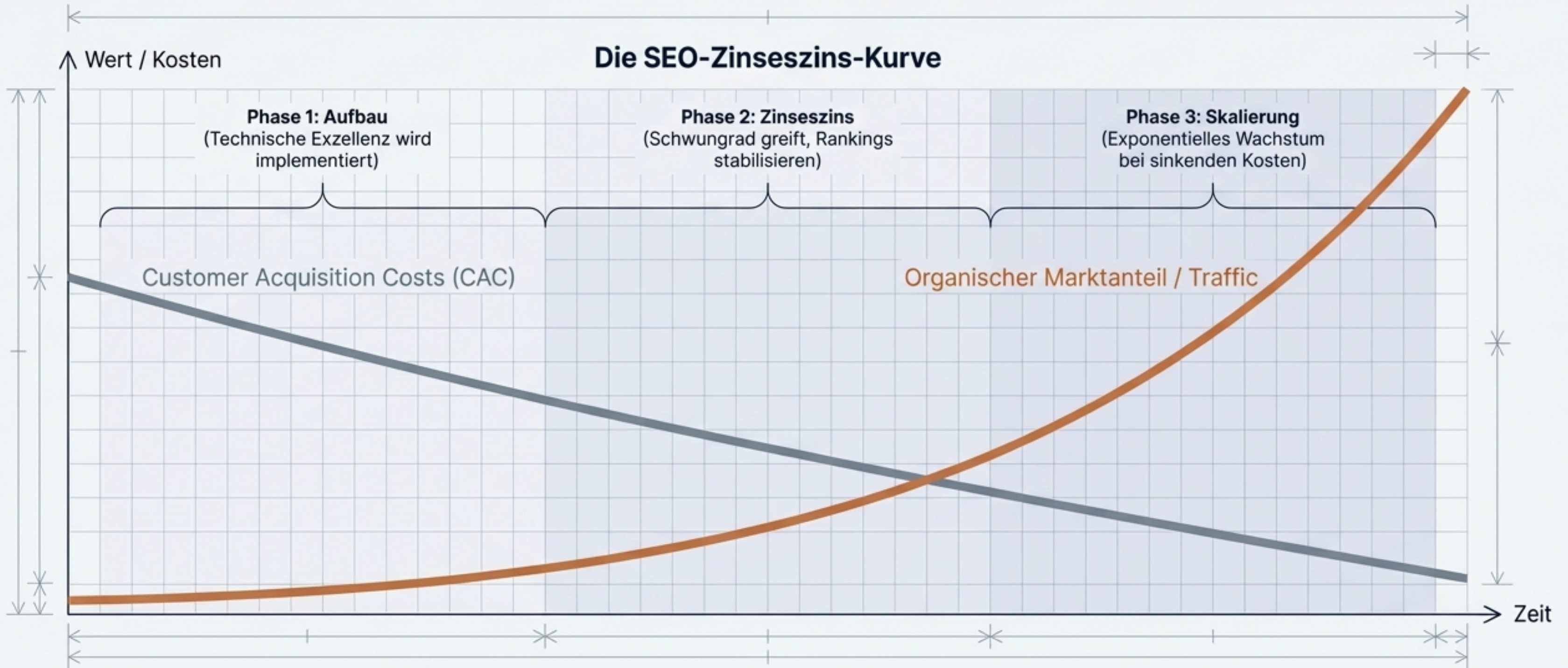

Aus Besuchern werden loyale Kunden. Skalierung beginnt in der organischen Suche.